

R8080

REED INSTRUMENTS

Sonomètre / enregistreur de données



Manuel d'utilisation



Table des Matières

Introduction	2
Qualité du produit	3
Sécurité	3
Caractéristiques	3
Spécifications	4-5
Comprend	5
Description de l'instrument	6
Description de l'affichage	7
Installation du logiciel	7-8
Mode d'emploi	8-12
<i>MIN/MAX</i>	9
<i>Arrêt automatique</i>	9
<i>Rétroéclairage</i>	9
<i>Réglage de la date et de l'heure</i>	9-10
<i>Réglage de l'intervalle de l'enregistrement des données</i>	10-11
<i>Enregistrement des données</i>	11
<i>Effacement de données enregistrées</i>	11
<i>Procédures d'étalonnage</i>	11-12
Remplacement de la pile.....	12
Prise de sortie de signal c.a./c.c	13
Applications.....	13
Accessoires et pièces de rechange.....	14
Entretien du produit.....	14
Garantie du produit	15
Mise au rebut et recyclage du produit.....	15
Service après-vente	15

Introduction

Merci d'avoir acheté ce sonomètre / enregistreur de données (REED R8080). Veuillez lire attentivement les instructions suivantes avant d'utiliser votre instrument. En suivant les étapes indiquées dans ce guide, votre appareil de mesure vous assurera des années de service fiable.

Qualité du produit

Ce produit a été fabriqué dans une installation certifiée ISO9001 et a été calibré au cours du processus de fabrication afin de répondre aux caractéristiques de produit énoncées. Pour obtenir un certificat de calibration, veuillez communiquer avec le distributeur REED ou tout autre centre de service autorisé. Veuillez noter que des frais additionnels sont exigibles pour ce service.

Sécurité

Ne jamais tenter de réparer ou de modifier votre instrument. Le démontage de ce produit à des fins autres que le remplacement des piles peut entraîner des dommages qui ne seront pas couverts par la garantie du fabricant. Toute réparation doit être effectuée par un centre de service autorisé.

Caractéristiques

- Haute précision de ± 1.4 dB répondant aux normes de type 2
- Mesure à triple gamme (gamme dynamique 60 dB)
- Pondération de fréquence A et C
- Pondération de temps rapide et lente
- Enregistre jusqu'à 64 000 points de données et assure le suivi avec la date et l'heure internes affichées
- Taux d'échantillonnage sélectionnable par l'utilisateur de 1 à 60 secondes
- Grand affichage ACL facile à lire
- Diagramme à barres numérique analogique
- Maintien min/max et arrêt automatique
- Montage au trépied pour la surveillance à long terme
- Indicateur de faiblesse de la pile

Spécifications

Gammes de mesure:	30 à 130 dB Basse: 30 à 90dB Modérée: 50 à 110 dB Élevée: 70 à 130 dB Complète: 30 à 130 dB
Gamme dynamique:	60 dB (dans chaque gamme)
Précision:	±1.4 dB
Résolution:	Numérique: 0.1 dB Analogique: 2dB
Temps de réponse:	Numérique: 500ms Analogique: 50ms
Gamme de fréquence:	20 Hz à 8 kHz
Pondération de fréquence:	A, C
Pondération de temps:	Rapide/Lente (125ms et 1s)
Microphone:	Condensateur électret de 0.5" (12.7mm)
Graphique à barres analogique numérique:	Oui (30 segment)
Affichage:	ACL à 4 chiffres
Affichage rétroéclairé:	Oui
Min:	Oui
Max:	Oui
Signaux d'alarmes:	Dessous et dessus (visuel sur l'écran)
Capacité d'enregistrement de données:	Oui
Horloge à temps réel avec la date:	Oui
Fréquence d'échantillonnage:	Oui (entre 1s et 60s)
Mémoire interne:	1mb (64 000 données)
Arrêt automatique:	Oui (après 30 mins)
Montage au trépied:	Oui

suite...

Indicateur de faiblesse de la pile:	Oui
Alimentation:	4 piles AAA
Sortie:	Oui (c.a./c.c.)
Durée de vie de la pile:	Approx 50 heures
Connectivité PC:	USB
Compatibilité du logiciel:	Windows XP/Vista/7/8/10/11
Certifications du produit:	CE, IEC 61672-1 Classe 2, ANSI S1.4 Type 2
Température de fonctionnement:	32 à 104°F (0 à 40°C)
Température de stockage:	14 à 140°F (-10 à 60°C)
Humidité de fonctionnement:	10 à 90%
Dimensions:	10.4 x 2.5 x 1" (264 x 63 x 29mm)
Poids:	8.8oz (245g)

Comprend

- Pare-vent pour microphone
- Câble USB
- Logiciel Windows
- Piles
- Étui de transport

Description de l'instrument

1. Pare-vent
2. Afficheur
3. Bouton d'alimentation/ de rétroéclairage
4. Bouton valeur MAX/MIN/Heure
5. Bouton flèche vers le Haut/Enregistrement
6. Bouton de pondération fréquentielle/de configuration
7. Bouton de pondération temporelle/d'intervalle
8. Bouton flèche vers le Bas/ Gamme de niveau sonore
9. Microphone
10. Borne de sortie CA/CC
11. Terminal USB
12. Vis de montage du trépied
13. Couvercle de la pile

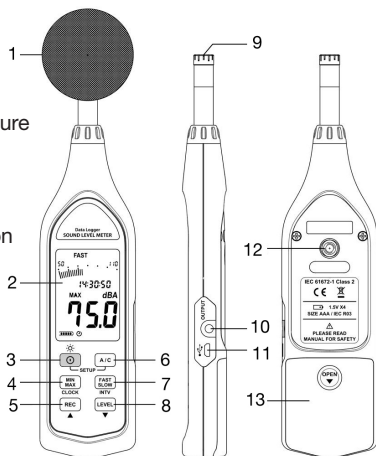

Description de l'affichage

1. Indicateur de valeur au-dessus de la gamme
2. Indicateur de pondération temporelle
3. Indicateur de valeur en dessous de la gamme
4. Affichage analogique avec graphique à barres
5. Indicateur Max/Min
6. Indicateur de l'état de la pile
7. Indicateur d'arrêt automatique
8. Indicateur d'enregistrement
9. Indicateur de mémoire pleine
10. Mesure du niveau sonore
11. Indicateur de pondération fréquentielle
12. Heure et Date

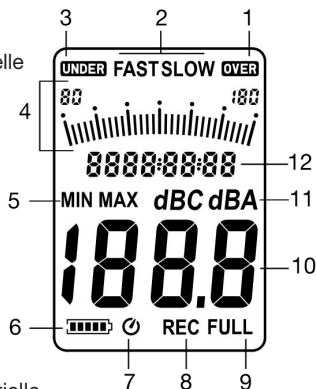

Installation du logiciel

Installez le logiciel inclus en plaçant le disque de programme fourni dans le lecteur de CD-ROM de l'ordinateur. Si le programme d'installation ne démarre pas automatiquement, ouvrez et parcourez le lecteur de CD-ROM à partir de l'ordinateur. Double-cliquez sur le fichier de configuration et suivez les instructions à l'écran pour installer le logiciel.

Si votre ordinateur n'est pas équipé d'un lecteur de CD, veuillez visiter www.reedinstruments.com/software pour télécharger le logiciel R8080 le plus récent.

Les spécifications complètes et la compatibilité de système d'exploitation se trouvent sur la page de produit, à l'adresse www.reedinstruments.com

Si vous avez des questions particulières concernant votre application ou la configuration et les fonctionnalités du logiciel, communiquez avec le distributeur autorisé le plus près de vous ou le service à la clientèle, par courriel, à l'adresse info@reedinstruments.com, ou par téléphone, au 1 877 849-2127.

Mode d'emploi

Remarque: veuillez retirer le film plastique protecteur de l'écran avant de mettre votre nouvel appareil sous tension. Le laisser en place peut donner l'impression que l'écran est rayé ou usagé.

1. Appuyez sur le bouton d'alimentation pour mettre l'instrument sous tension. Pour fermer l'instrument, appuyez et tenez enfoncé le bouton d'alimentation.
2. Appuyez sur le bouton de pondération temporelle pour choisir le temps de réponse désiré. Si la source sonore consiste en de brefs éclatements, réglez la réponse à RAPIDE. Pour mesurer un niveau sonore modéré, sélectionnez réponse LENTE.
3. Appuyez sur le bouton de pondération fréquentielle pour choisir la fréquence. Sélectionnez la pondération "A" pour un niveau sonore de bruit courant, ou la pondération "C" pour mesurer le niveau sonore d'un matériau acoustique. Si le niveau sonore de pondération "C" est plus élevé que le niveau sonore de pondération "A", alors il y aura beaucoup de bruit à basse fréquence.
4. Appuyez sur le bouton gamme de niveau pour sélectionner la gamme dynamique (dB) voulue. Choisissez une gamme dynamique (dB) dans laquelle le niveau mesuré correspond à peu près au milieu du graphique à barres. Si l'indicateur de dépassement supérieur de gamme apparaît au cours de votre mesure, c'est que la limite supérieure de la gamme dynamique (dB) sélectionnée a été dépassée. Ajustez la gamme dynamique (dB) sélectionnée jusqu'à ce que l'indicateur de dépassement supérieur de gamme disparaisse de l'écran. De plus, si l'indicateur de dépassement inférieur de gamme apparaît au cours de votre mesure, la limite inférieure de la gamme dynamique (dB) sélectionnée est trop haute pour indiquer votre mesure. Ajustez la gamme dynamique (dB) sélectionnée jusqu'à ce que l'indicateur de dépassement inférieur de gamme disparaisse.
5. Tenez l'instrument confortablement dans une main (à l'écart de votre corps), ou positionnez-le sur un trépied pour effectuer toutesurveillance à long terme. Pointez le microphone dans la direction du bruit pour le mesurer.

REMARQUE: Le contact direct du microphone avec de forts vents ou de l'air soufflé peut causer des erreurs de mesure. On peut réduire ces effets en utilisant l'écran pare-vent inclus.

suite...

MIN/MAX

Appuyez sur le bouton **MIN/MAX** pour afficher les valeurs de niveau de bruit maximum et minimum qui sont enregistrées pendant le processus de mesure.

1. Appuyez sur le bouton **MIN/MAX** une (1) fois pour afficher la valeur maximum.
2. Appuyez sur le bouton à nouveau pour afficher la valeur minimum
3. Appuyez sur ce bouton et tenez-le enfoncé une fois de plus pour revenir en mode de fonctionnement normal.

Arrêt automatique

Afin de préserver la durée de vie de la pile, le sonomètre est programmé pour se mettre hors tension au bout de 30 minutes d'inactivité. Pour désactiver cette fonction, pendant que le sonomètre est éteint, appuyez sur le bouton **FAST/SLOW** et maintenez-le enfoncé tout en allumant le sonomètre. Lorsque le sonomètre s'allume, relâchez en même temps le bouton **FAST/SLOW** et la touche d'alimentation. L'indicateur d'arrêt automatique n'apparaîtra pas à l'écran d'affichage, ce qui confirme que cette fonction est maintenant désactivée. Si le sonomètre est éteint puis rallumé, la fonction d'arrêt automatique sera activée de nouveau.

REMARQUE: L'arrêt automatique est désactivé au cours de l'enregistrement des données et lorsque le sonomètre est relié à un ordinateur personnel.

Rétroéclairage

Appuyez sur le bouton Rétroéclairage pour activer ou désactiver la fonction Rétroéclairage sur l'écran ACL. La fonction de Rétroéclairage se désactivera automatiquement après 30 secondes.

Réglage de la date et de l'heure

Pour régler l'heure et la date sur le sonomètre, suivez les étapes 1 à 5.

1. Pendant que le sonomètre est éteint, accédez au mode Configuration en appuyant sur la touche d'alimentation et les boutons de pondération A/C et en les maintenant enfoncés, simultanément. Le mot "Set" clignotera à l'écran d'affichage, indiquant que vous êtes dans le mode Configuration.

2. Appuyez sur le bouton **MIN/MAX** (Clock) pour accéder à l'écran de configuration de l'heure et de la date. setup screen.
3. Appuyez sur les boutons à flèche vers le haut et vers le bas pour régler l'année.
4. Appuyez sur le bouton **MIN/MAX** (Clock) de nouveau pour parcourir mois, jours, heures (24 h), minutes et secondes. Pour chaque sélection, les boutons à flèche vers le haut et vers le bas peuvent être utilisés pour régler la valeur sélectionnée.
5. Appuyez sur le bouton **MIN/MAX** (Clock) après la sélection des secondes pour sauvegarder la configuration et quitter le mode Configuration.

REMARQUE: Appuyez sur la touche d'alimentation pour quitter le mode de configuration en tout temps.

Réglage de l'intervalle de l'enregistrement des données

Pour régler la fréquence d'échantillonnage sur le sonomètre, suivez les étapes 1 à 4.

1. Pendant que le sonomètre est éteint, accédez au mode Configuration en appuyant sur la touche d'alimentation et les boutons de pondération A/C, et en les maintenant enfoncés, simultanément. Le mot " Set " clignotera à l'écran d'affichage, indiquant que vous êtes en mode Configuration.
2. Appuyez sur le bouton **FAST/SLOW** (INTV) pour accéder à l'écran de configuration d'intervalle d'enregistrement, comme indiqué par le mot " Int ".
3. Appuyez sur les boutons à flèche vers le haut et vers le bas pour régler l'intervalle d'enregistrement. Une valeur maximum de 1 minute et une valeur minimum de 1 seconde peuvent être réglées.
4. Appuyez sur le bouton **FAST/SLOW** (INTV) pour sauvegarder la fréquence d'échantillonnage voulue et revenir en mode de fonctionnement normal.

REMARQUE: Appuyez sur la touche d'alimentation pour quitter le mode de configuration en tout temps.

Enregistrement des données

1. Allumez le sonomètre et sélectionnez votre fréquence d'échantillonnage désirée (voir "Réglage de l'intervalle de l'enregistrement des données" ci-dessus).
2. Appuyez sur le bouton **REC** pour commencer l'enregistrement des données.
3. Appuyez sur le bouton **REC** de nouveau pour arrêter l'enregistrement des données.

Effacement de données enregistrées

Pour effacer la mémoire interne, appuyez sur le bouton **REC** et la touche d'alimentation et tenez-les enfoncés, simultanément, pendant 5 secondes lorsque le sonomètre est éteint. L'écran affichera alors un décompte de 5 secondes. À la fin du décompte, le mot "Clear" s'affichera, confirmant ainsi que la mémoire a été effacée.

Procédures d'étalonnage



Pour étalonner le R8080, un étalonneur externe pouvant fournir un signal de 94,0 dB est requis (REED R8090). Si le sonomètre a été exposé à des conditions extrêmes ou n'a pas été utilisé depuis longtemps, il doit être étalonné suivant les étapes 1 à 6 ci-dessous.

1. Retirez l'écran pare-vent.
2. Pendant que le sonomètre est éteint, appuyez sur le bouton **MIN/MAX** et maintenez-le enfoncé tout en allumant l'appareil.
3. Lorsque le sonomètre s'allume, relâchez simultanément le bouton **MIN/MAX** et la touche d'alimentation pour accéder au mode d'étalonnage, comme confirmé à l'écran par l'indication "CAL 94dB"
4. Insérez le microphone dans l'étalonneur.

suite...

5. Appuyez sur les boutons des flèches vers le haut et vers le bas pour augmenter ou diminuer le niveau de décibels (dB) de façon à ce qu'il corresponde au signal de sortie sonore de l'étalonneur.
6. Une fois le niveau de décibels (dB) recherché obtenu, appuyez sur le bouton **MIN/MAX** pour sauvegarder le réglage et quitter le mode d'étalonnage.

REMARQUE: Appuyez sur la touche d'alimentation pour quitter le mode d'étalonnage en tout temps.

Remplacement de la pile

Vérifiez périodiquement l'indicateur d'état des piles sur l'écran. Quand aucune barre n'est affichée sur l'indicateur d'état des piles, vous devez remplacer les piles. Retirez simplement le couvercle de la pile derrière l'instrument et insérez quatre nouvelles piles AAA (1.5 V).



Prise de sortie de signal c.a./c.c.

Le sonomètre est pourvu d'une prise de sortie c.a./c.c. pour fin de connexion et d'intégration à des systèmes externes. Par exemple, la sortie c.a. peut être utilisée avec un analyseur de fréquence ou un oscilloscope pour identifier le niveau de fréquence pendant une mesure. La sortie c.c. quant à elle permet d'identifier le niveau de décibels pendant une mesure.

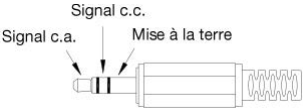
Connecteur de sortie c.a./c.c.	Prise de type téléphonique sous-miniature, 3,5 mm
Schéma de connecteur	
Plage de tension de sortie c.a.	1 V (valeur efficace) à pleine échelle (La gamme complète désigne la limite supérieure de la plage de dB sélectionnée. Par exemple, si la plage de 30 à 90 dB est la plage sélectionnée, 1 V [valeur efficace] = 90 dB.)
Plage de tension de sortie c.c.	10mV / dB

Applications

- Entretien préventif
- Équipement/machinerie industriels
- Sites de construction
- Assurant des conditions de travail sécuritaires
- Salles publiques et de concerts
- Application de code
- Circulation
- Test de bruit des électroménagers
- Prise de mesures à long terme
- Enregistrement de niveaux acoustiques pour les études d'impact environnementales

Accessoires et pièces de rechange

SB-01 Boule de pare-brise pour sonomètres

CA-05A Étui de transport souple

R8888 Étui de transport de luxe

R8090 Calibrateur acoustique

R1500 Trépied léger

Vous ne trouvez pas votre pièce dans la liste ci-jointe? Pour obtenir une liste complète des accessoires et des pièces de rechange, veuillez visiter la page de votre produit à l'adresse www.reedinstruments.com.

Entretien du produit

Pour conserver votre instrument en bon état de marche, veuillez suivre les directives suivantes:

- Remiser le produit dans un endroit propre et sec.
- Remplacer les piles au besoin.
- Si vous ne devez pas utiliser votre instrument pour une période de plus d'un mois, veuillez retirer la pile.
- Nettoyer votre produit et les accessoires avec un nettoyant biodégradable. Ne pas vaporiser le nettoyant directement sur l'instrument. Utiliser uniquement sur les pièces externes.

Garantie du produit

REED Instruments garantit cet instrument contre tout défaut de matériau ou de main d'oeuvre pour une (1) année à partir de la date d'expédition. Au cours de la période de garantie, REED Instruments réparera ou remplacera sans frais les instruments ou pièces défectueuses en raison d'un matériau non conforme ou d'une erreur de fabrication, dans la mesure où l'instrument a été utilisé dans des conditions normales et entretenu adéquatement. L'entière responsabilité de REED Instruments se limite à réparer ou à remplacer le produit. REED Instruments ne sera pas tenu responsable des dommages causés à des biens ou personnes, s'ils sont causés par une utilisation non conforme de l'instrument ou si ce dernier est utilisé dans des conditions qui dépassent ses capacités prévues. Pour obtenir le service de garantie, veuillez communiquer avec nous par téléphone au 1-877-849-2127 ou par courriel à info@reedinstruments.com et nous communiquer votre réclamation afin de déterminer les étapes nécessaires pour honorer la garantie.

Mise au rebut et recyclage du produit



Veuillez vous conformer aux lois et réglementations de votre région lorsque vous mettez ce produit au rebut ou le recyclez. Ce produit contient des composants électroniques et doit être éliminé séparément des déchets ordinaires.

Service après-vente

Pour toute question au sujet de ce produit, veuillez communiquer avec votre distributeur REED autorisé ou le service à la clientèle REED Instruments par téléphone au 1-877-849-2127 ou par courriel à info@reedinstruments.com.

Pour obtenir la dernière version de la plupart des guides d'utilisation, fiches techniques ou guides de produits, veuillez visiter www.REEDInstruments.com

Les caractéristiques de produit peuvent être modifiées sans préavis. Tous droits réservés. Toute reproduction de ce guide d'utilisation est strictement défendue sans l'obtention préalable du consentement écrit de REED Instruments.

REED

INSTRUMENTS

TESTEZ ET MESUREZ
EN TOUTE CONFIANCE



Accédez à
notre guide
de produits

